

БЕЗОПАСНАЯ СРЕДА

РОССИЯ — МОИ ГОРИЗОНТЫ



Наладчик станков с ЧПУ



Вид спереди

Вид сбоку

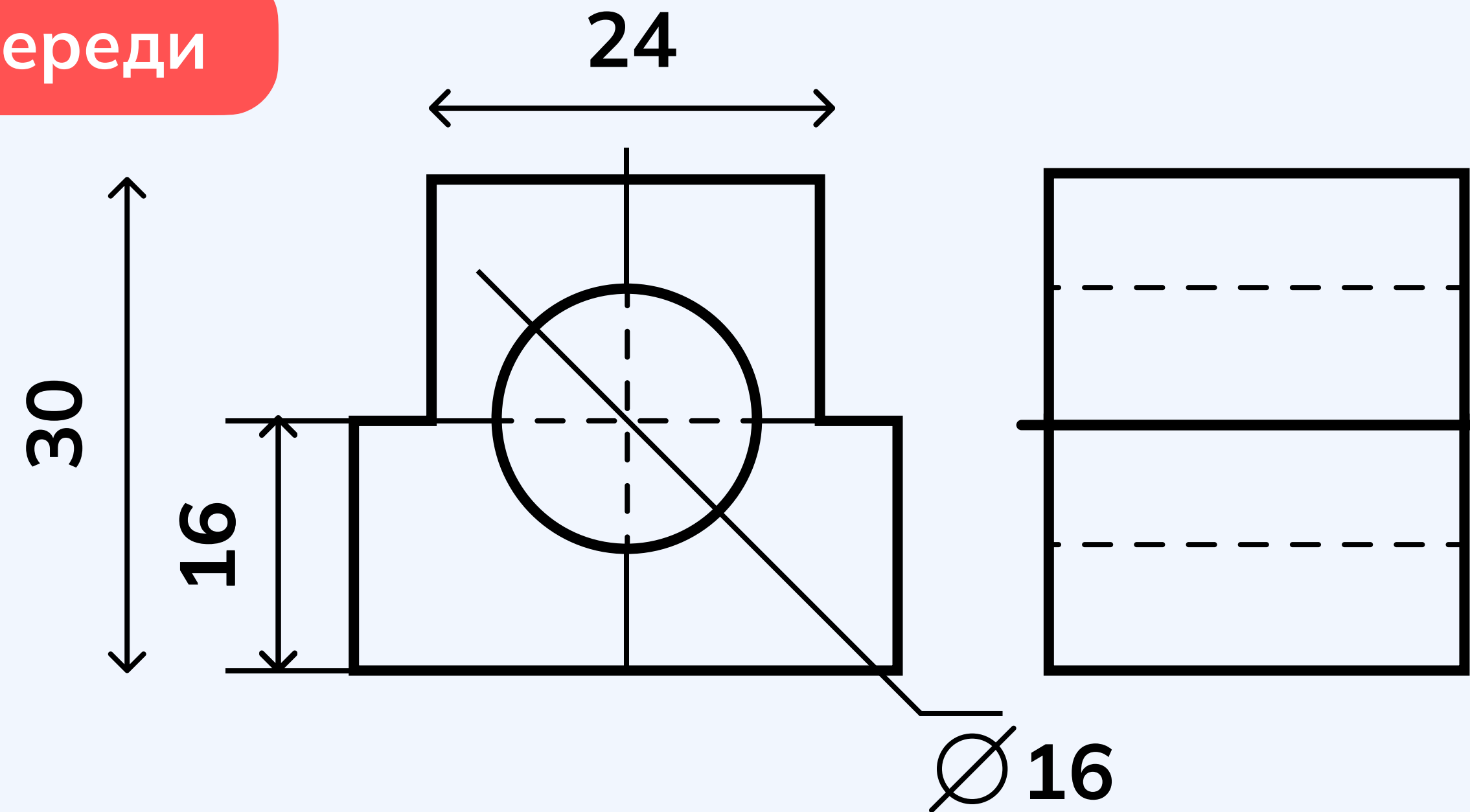

Вид сверху

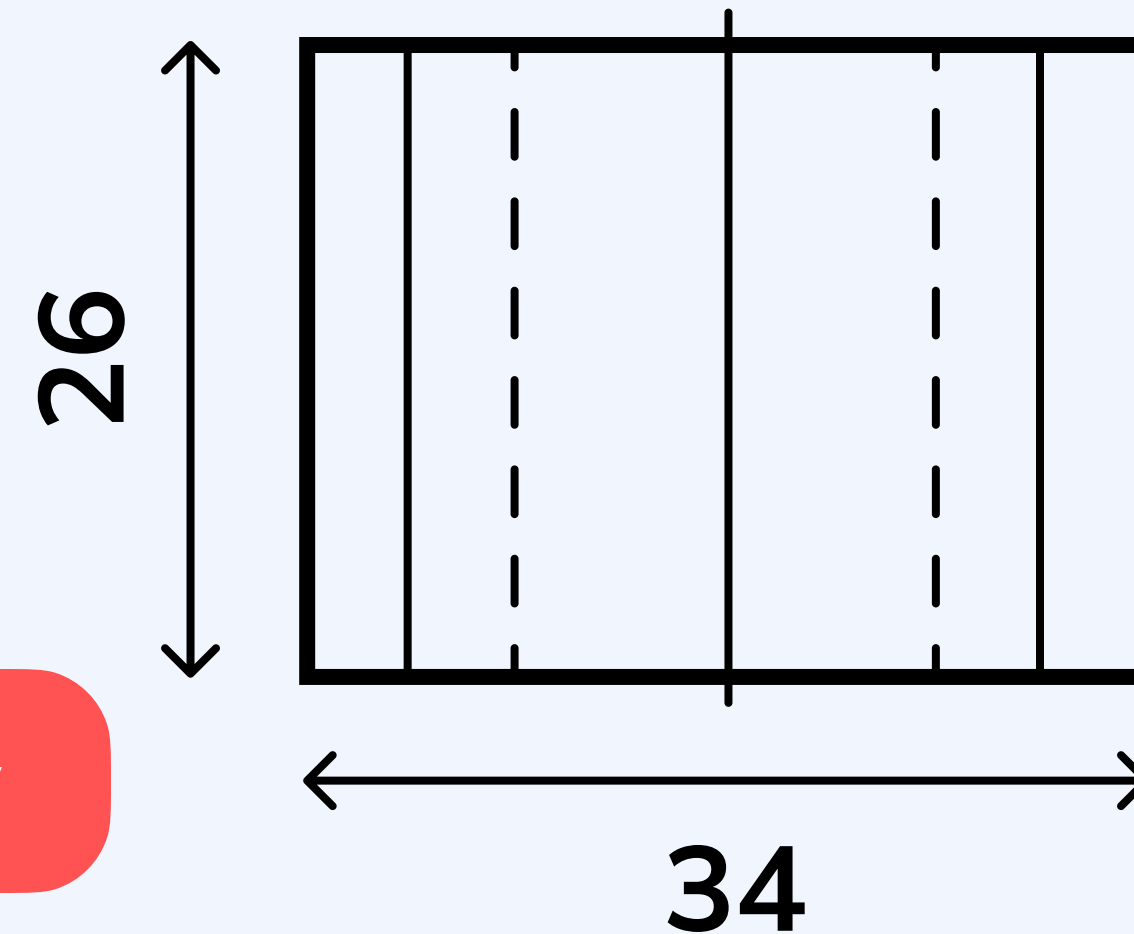

Технологическое
отверстие

все размеры
указаны в мм

Чертёж опоры



Внимательно изучите **чертёж опоры**.

У вас есть описания к главным инструментам, которые использует наладчик, и их изображения.

Рассмотрите каждый из них.

Задача: выбрать из предложенных инструментов тот, который поможет обмерить получившуюся деталь наиболее точно.

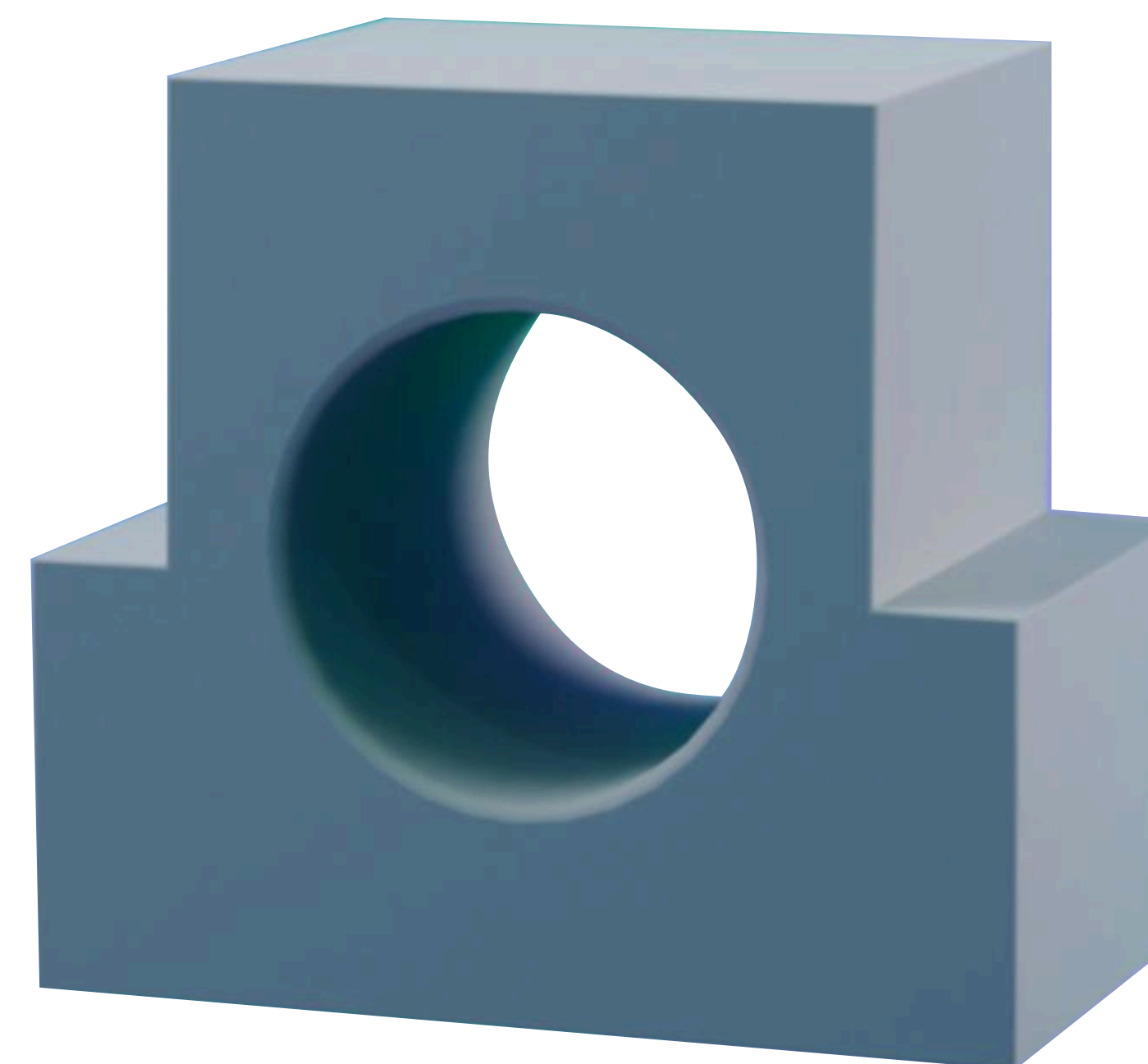



Дополнительное задание

Внимательно изучите
числа на шкале
и соотнесите
их с чертежом.

Соответствуют
ли измерения чертежу,
по которому изготовили
деталь?





Дополнительное задание

Внимательно изучите числа на шкале и соотнесите их с чертежом.

Соответствуют ли измерения чертежу, по которому изготовили деталь?





Дополнительное задание

Внимательно изучите
числа на шкале
и соотнесите
их с чертежом.

Соответствуют
ли измерения чертежу,
по которому изготовили
деталь?

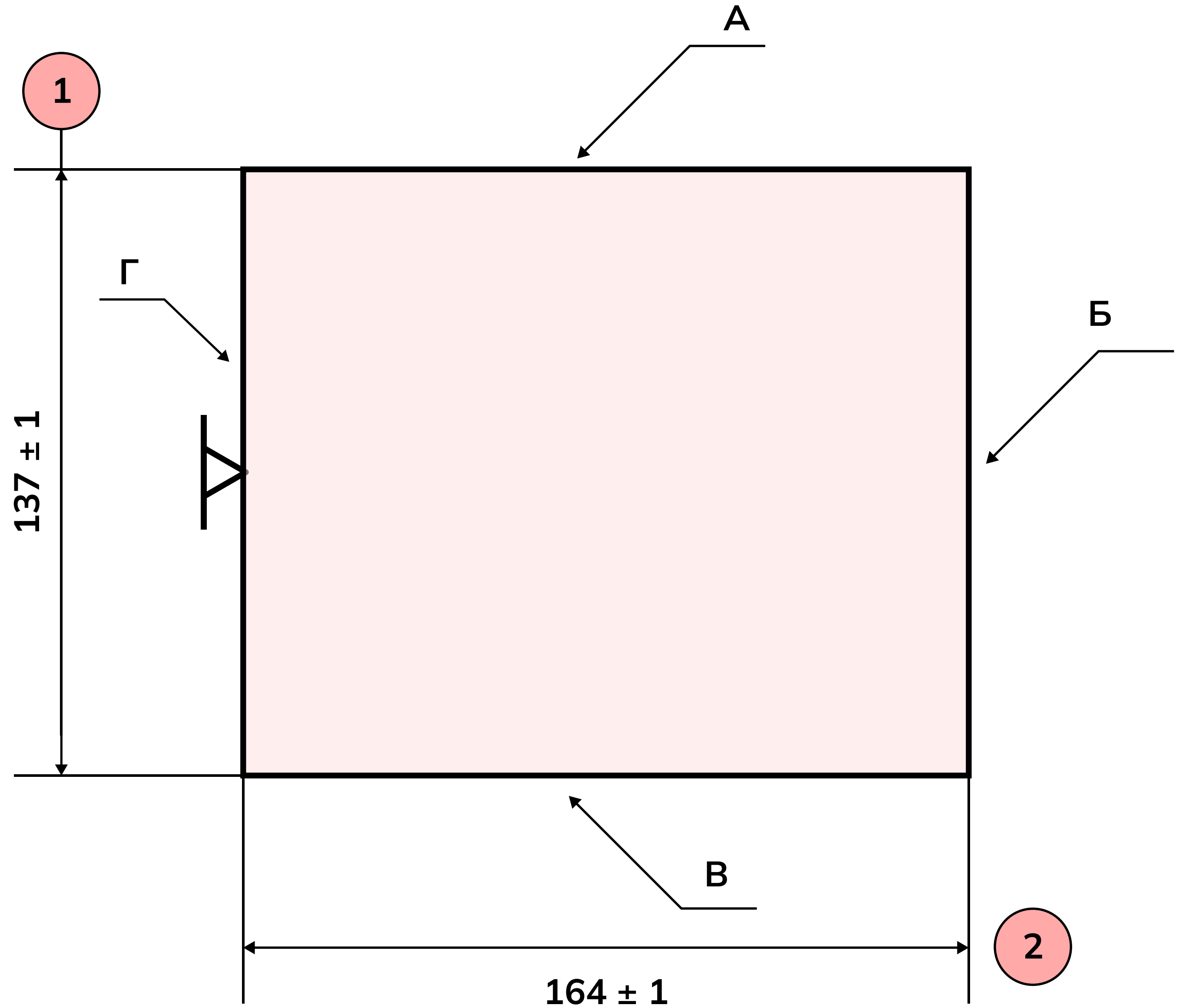



Шаблон для заполнения формулы

Профессия: _____

Основные элементы:

Предмет профессиональной деятельности:

Школьные предметы:

Направление дополнительного
образования:

Дополнительные элементы:

Личные качества:

Цели и ценности:

Условия труда:

Компетенции:
